

# DACIA DUSTER



# ZA NAS, ZA PRAVE LJUDE

Novi Duster ide još dalje: još robusniji, još spremniji za teren, još više tehnologije iznutra i izvana. Uz njega možete ići kamo god želite, zahvaljujući povezanosti, pogonu na sve kotače i novoj opremi. Nova hibridna inačica dolazi sa značajkama koje još više brinu o okolišu.



---

**HYBRID 140 KS / 104 kW**

---

**INAČICA S POGONOM  
NA SVE KOTAČE I NOVIM  
BIRAČEM NAČINA RADA**

---

**10,1-INČNI POVEZANI  
DODIRNI EKTRAN**

---

**DO 8 PRIČVRSNIH  
TOČAKA YOUCLIP**

# **SADRŽAJ**

**01. DIZAJN**

**02. UŽITAK U VOŽNJI**

**03. POVEZANOST**

**04. PROSTRANOST**

**05. POMOĆ U VOŽNJI**

**06. TEHNIČKE  
KARAKTERISTIKE**

# REDIZAJNIRANI LEGENDARNI SUV

Duster nastavlja svoju priču o uspjehu i postaje još svestraniji zahvaljujući legendarnom dizajnu i izuzetnim terenskim sposobnostima. Njegove bočne zaštite i lukovi blatobrana, izrađeni od materijala Starkle<sup>®</sup>, pokazuju njegovu snažnu SUV prirodu. Opremljen je modularnim krovni nosačima praktičnima za svaku pustolovinu.



Svjetlosni potpis u obliku slova Y

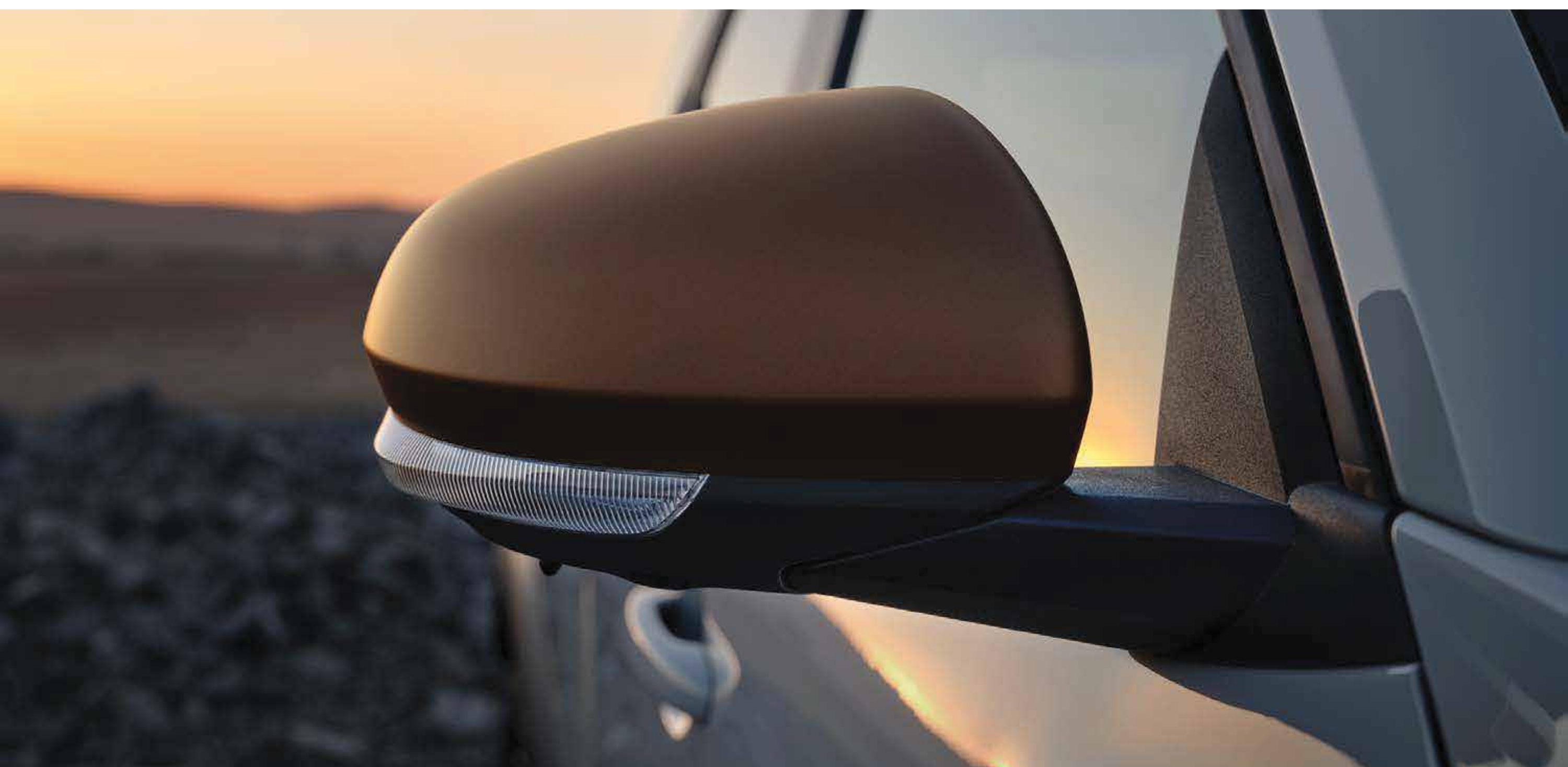

# NOVI DOŽIVLJAJ U UNUTRAŠNOSTI

Pri dizajnu unutrašnjosti svojeg najvažnijeg modela, Dacia se usredotočila na ergonomiju, dizajn i dobrobit putnika. Vozaču je na raspolaganju posebno postavljen 10,1-inčni (25,6 cm) središnji ekran. 7-inčni (18 cm) digitalni zaslon instrumentne ploče prikazuje sve najvažnije informacije o vožnji.



Novi dizajn upravljača vožnju čini udobnijom, a ulazak u automobil jednostavnijim. Kad je riječ o stilskim obilježjima, grafički element u obliku slova Y vidljiv je i na naslonima za ruke na vratima i na otvorima za zrak, u inačici Extreme u bakreno smeđoj, a u inačici Journey u Megalith sivoj boji.



**Inačica Extreme opremljena je presvlakama od perive tkanine prevučene plastičnom masom MicroCloud.**

## DOSTUPAN U HIBRIDNOJ INAČICI

Novi Duster prvi je put opremljen punim hibridnim motorom snage 140 KS (104 kW). Uživajte u dinamičnijoj vožnji bez ograničenja u smislu punjenja. Moći ćete voziti do 80% u posve električnom načinu rada u gradskom okruženju i smanjiti svoju potrošnju goriva za do 40%\*. Ovaj hibridni motor povezan je s inovativnim automatskim mjenjačem bez spojke koji vožnju čini još udobnijom.



Novi Duster dostupan je i s benzinsko-plinskim motorom ECO-G 100, kao i u 4x2 i 4x4 inačicama s benzinskim motorom TCe 130 uz podršku blagog hibrida koji pridonosi optimizaciji potrošnje goriva u fazama vožnje koje zahtijevaju najviše energije.



**Baterija vozila puni se tijekom kočenja i usporavanja.**

\*Vožnja u gradskoj sredini, u usporedbi s ekvivalentnim motorom s unutarnjim izgaranjem.

## ISTINSKO TERENSKO VOZILO

U inačici s pogonom na sve kotače, novi Duster omogućit će vam da se spremno suočite sa svim situacijama zahvaljujući novom biraču načina rada! Visoki razmak od tla (do 217 mm), prilazni kut od 31° za uspinjanje u 4x4 načinu rada, Starkle® materijali otporni na ogrebotine: novi Duster i dalje ima izuzetne terenske sposobnosti, a pritom je zadržao svoja SUV obilježja.



Kutom svojeg vozila možete upravljati u svakom trenutku putem izbornika "All Road Info" na 10,1-inčnom (25,6 cm) dodirnom zaslonu i izravnim pristupom sustavu kamera s prikazom iz više kutova.



**Dodirni zaslon s informacijama o pogonu na sve kotače: nagibi i snaga po osovini**

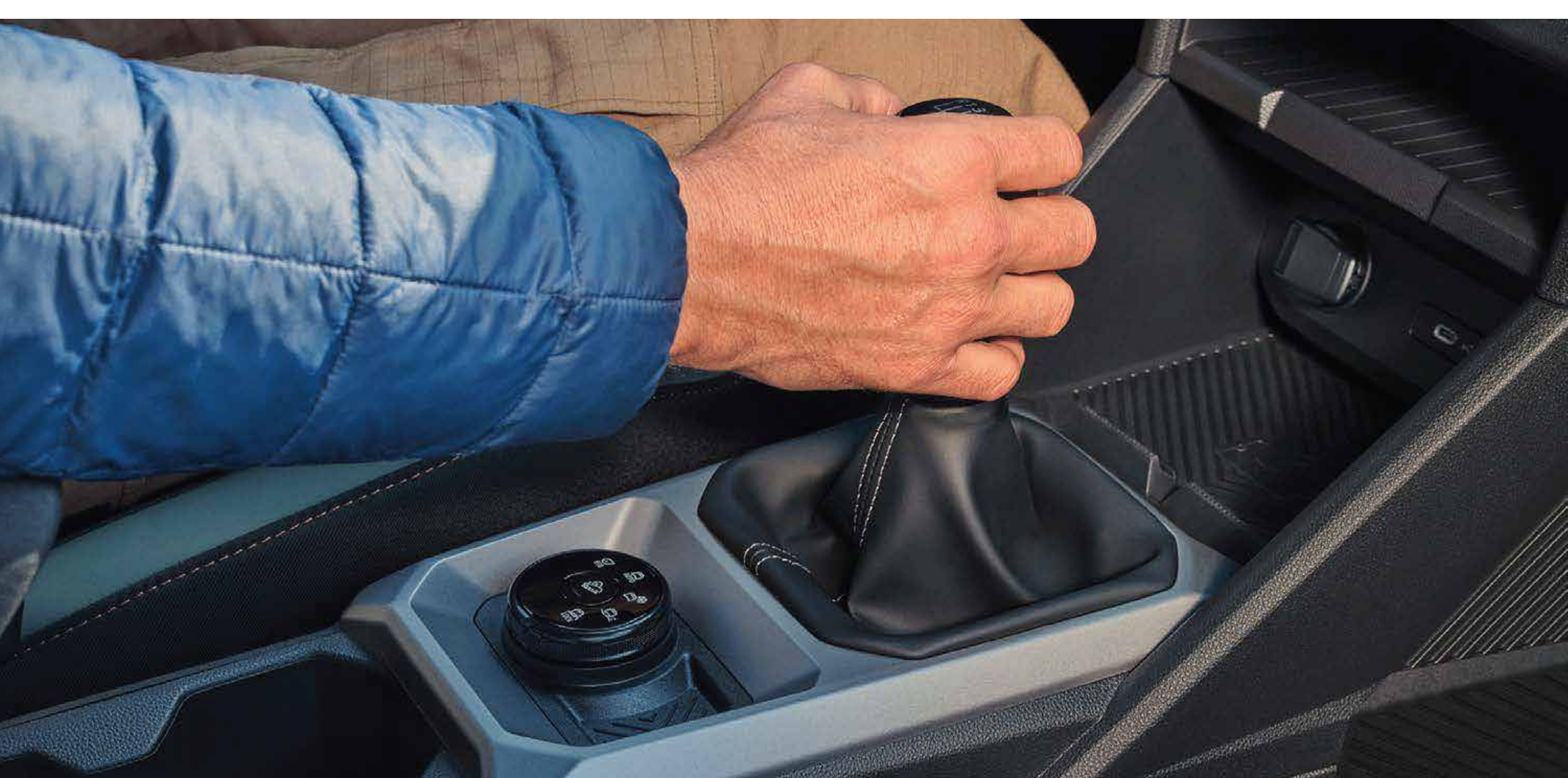

**Tipka za odabir načina rada**

## DODATNO DIGITALIZIRAN I POVEZANIJI PUTNIČKI PROSTOR

Dacia Duster olakšava vam svakodnevicu svojim novim multimedijским sistemom Media Nav Live. Na njegovu velikom 10,1-inčnom (25,6 cm) središnjem ekranu možete lako pristupati navigaciji u stvarnom vremenu i Google kartama pomoću bežičnog preslikavanja ekrana pametnog telefona za Android Auto™ i Apple CarPlay™ koja putovanja čini još jednostavnijima. Vrlo su korisne i praktične povezane usluge kao što je lociranje vozila na daljinu ili prikaz informacija o prijeđenim kilometrima u aplikaciji My Dacia. Tu je i novo 3D ozvučenje s potpisom marke Arkamys® sa 6 zvučnika koji će vam pružiti najbolji doživljaj vaših omiljenih pjesama.



Dusterova inačica Essential opremljena je multimedijским sistemom kojim možete upravljati s pametnog telefona. Taj multimedijški sistem uključuje digitalni radio, 4 zvučnika, Bluetooth®, komande na upravljaču i prepoznavanje glasovnih naredbi. Za još bolji doživljaj, tu je nova aplikacija Media Control za pametni telefon.



Android Auto™ zaštitni je znak društva Google Inc. Apple CarPlay™ zaštitni je znak društva Apple Inc.



# NOVI VIŠENAMJENSKI SUSTAV PRIČVRŠČIVANJA YOUCLIP

YouClip je najpametniji višenamjenski pričvrtni sustav koji vam pomaže organizirati unutrašnjost automobila bogatom ponudom dodatne opreme iz YouClip asortimana. Jednostavno ih pričvrstite na neku od 4 do 6 pričvrstnih točaka raspoređenih na pomno odabranim mjestima u automobilu, uključujući prtljažnik. Dodatno su dostupne dvije pričvrstne točke iza naslona za glavu s kojima ćete imati maksimalnih osam YouClip pričvrstnih točaka. Te su dodatne točke savršene za tablet ili telefon, uz naš držač za tablet ili bežični punjač pametnog telefona. Još veću udobnost jamči prelijepi 3-u-1 YouClip dodatak koji nudi držač za čašu, svjetiljku i kuku, koji se mogu odvojiti i koristiti zasebno kad god su vam potrebni.

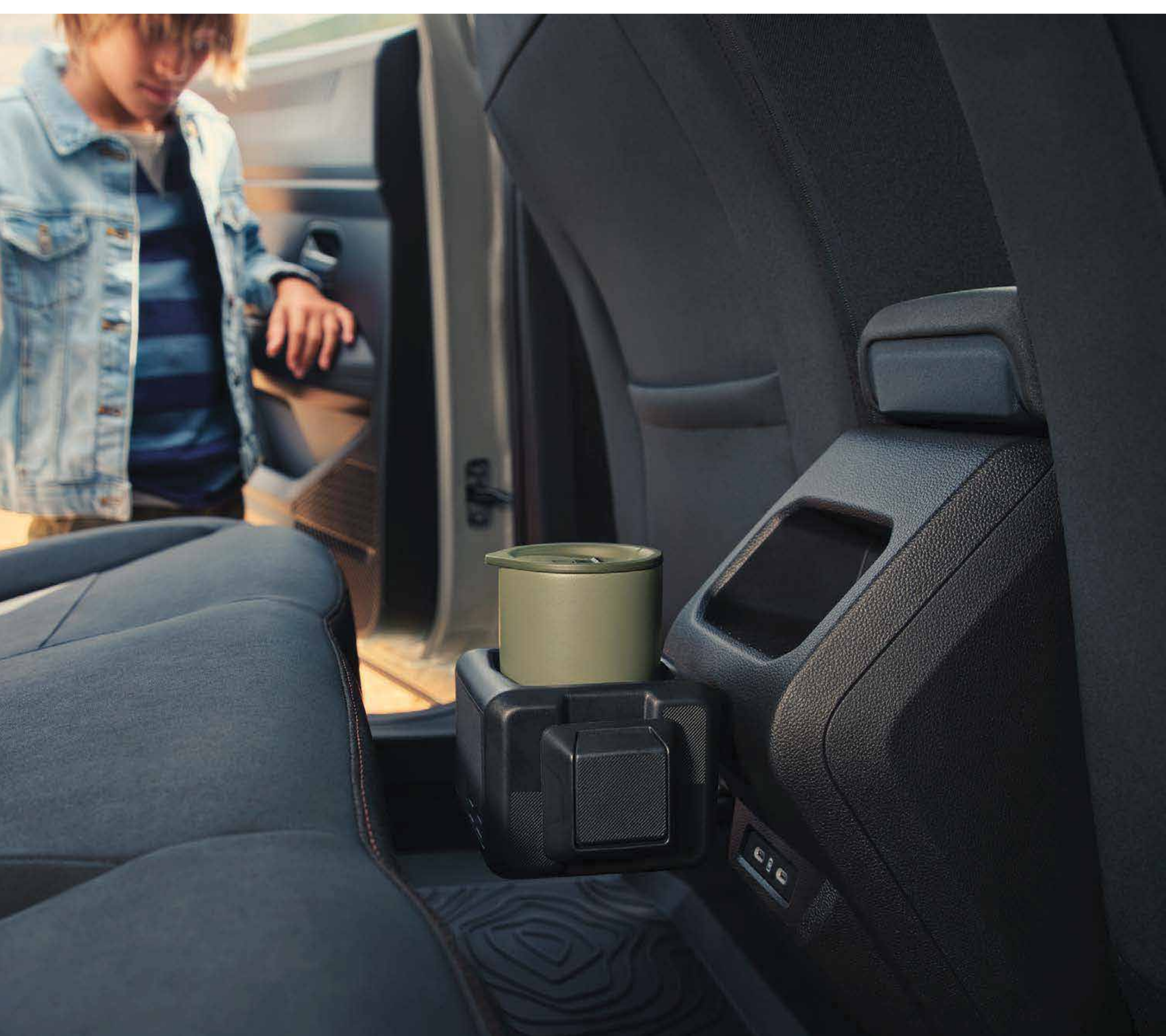

YouClip asortiman uključuje nekoliko novih dodataka, među ostalim YouClip držač pametnog telefona ili YouClip torbu, praktičnu za organizaciju aktivnosti u automobilu.

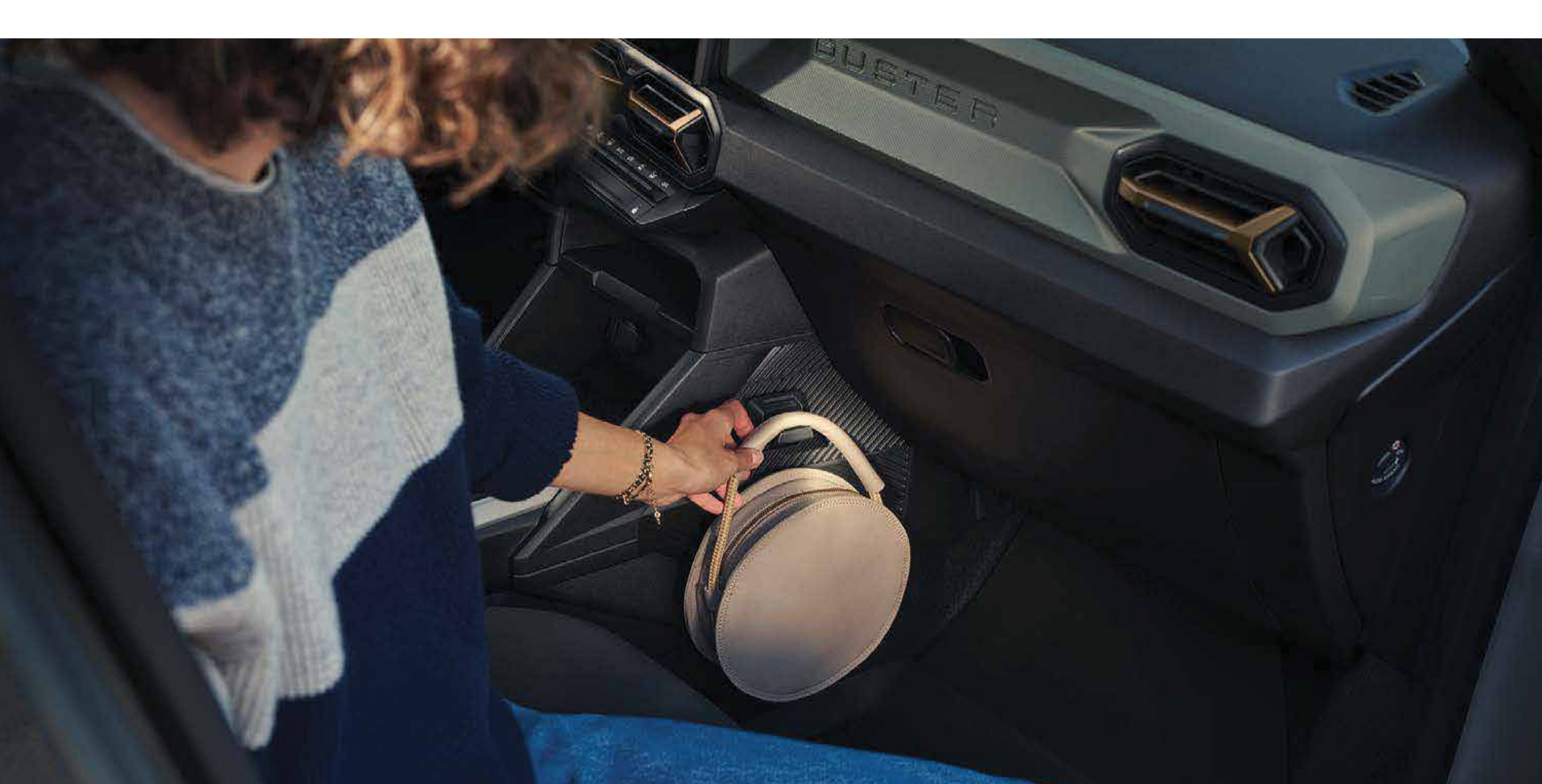

**YouClip – kuka**

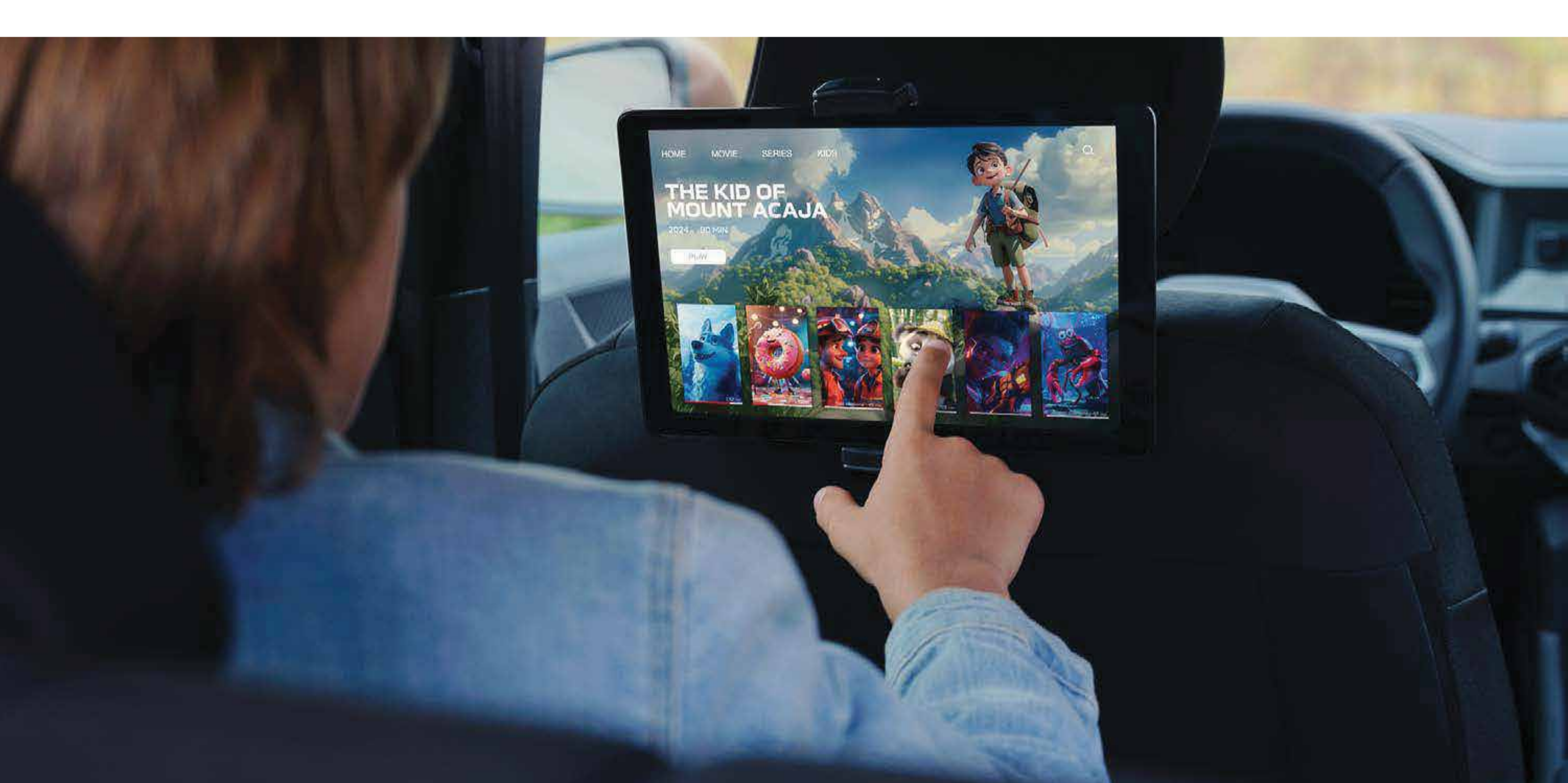

**YouClip – držač za tablet**

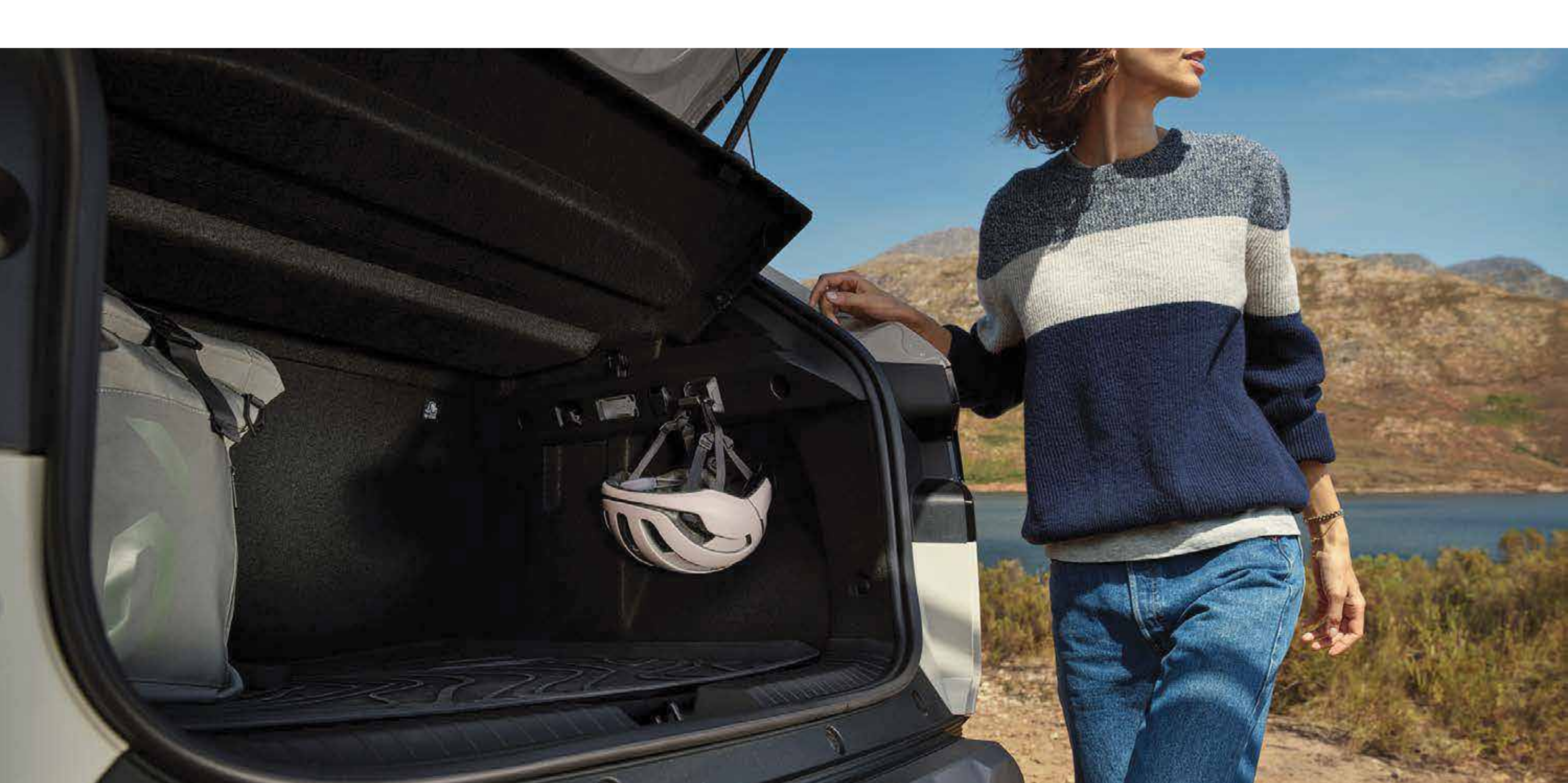

**YouClip – kuka**

## ZA SVE VAŠE POTREBE

Uživajte u izuzetno prostranoj unutrašnjosti, pametno dizajniranoj za vašu udobnost i udobnost vaših putnika. Bez obzira na vaše potrebe, modularni dizajn čini je posve svestranom.

Velikodušna i prostrana unutrašnjost nudi obilje prostora za noge na stražnjoj klupi, prtljažnik maksimalnog kapaciteta od 517 litara prema normi VDA i ravnu podnicu.

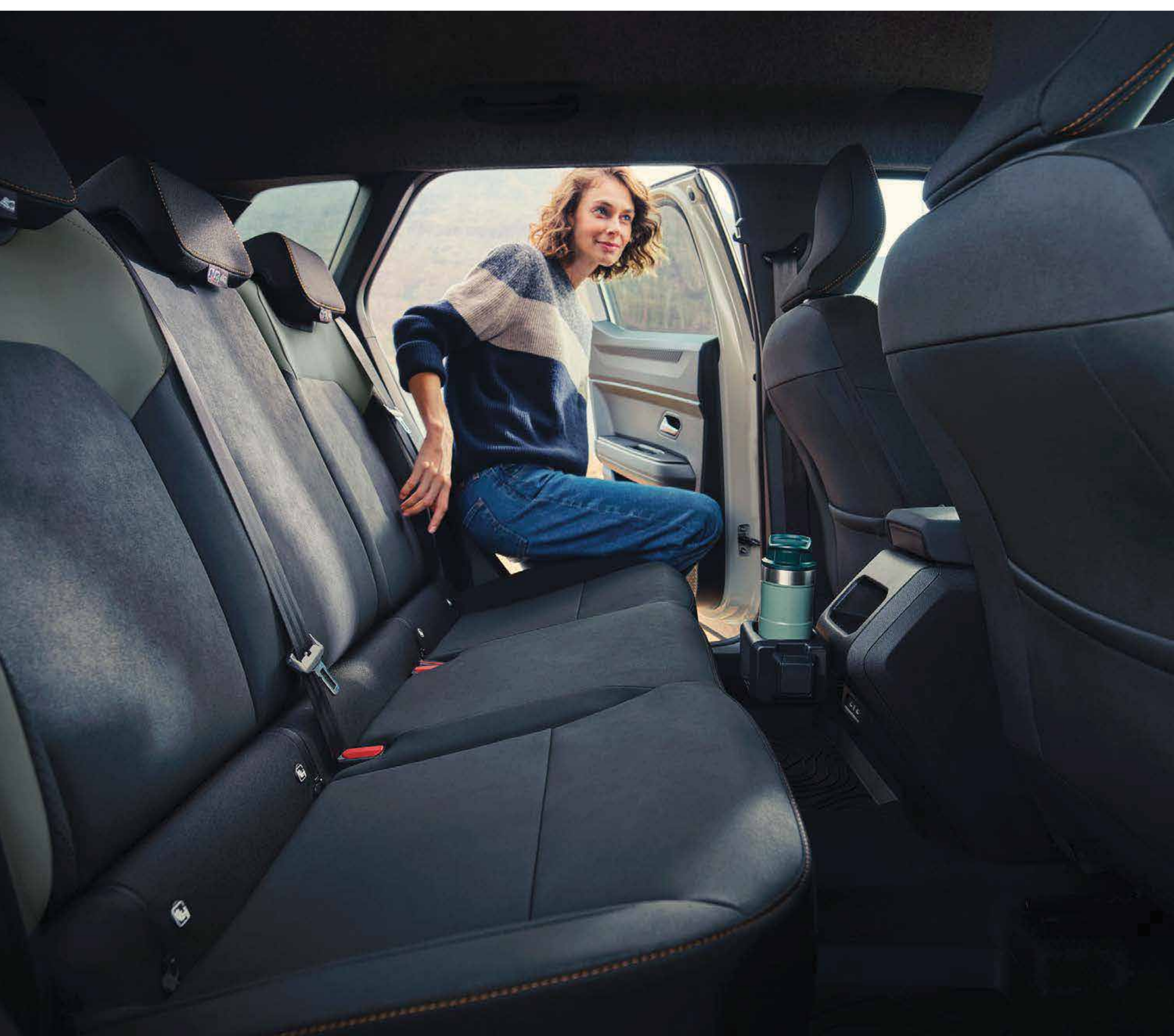

Još više prostora uz prilagodljive krovne nosače kako biste mogli prevesti što god želite.

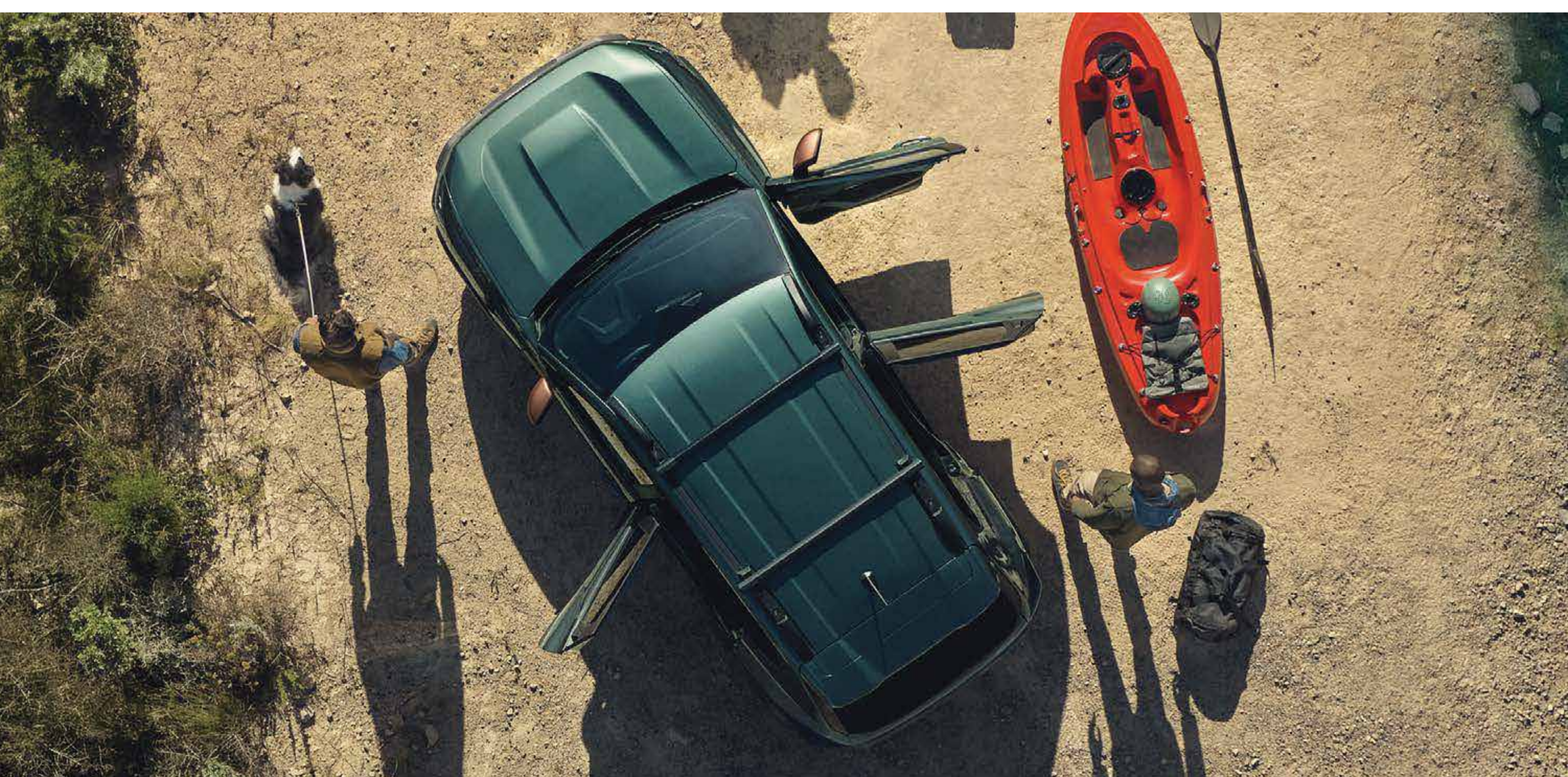

## UŽITAK U PRIRODI UZ ASORTIMAN InNature

Putovanja u novom Dusteru postaju jedinstvena. Provedite noć daleko od svjetla grada u potpunoj udobnosti uz paket Sleep iz ponude dodatne opreme InNature, koji dolazi s rasklopivim bračnim krevetom dužine 1,9 m i širine 1,30 m. Jedna ga osoba može postaviti za manje od dvije minute, a dolazi uz rasklopivi stolić za stražnji kraj vozila na kojem možete doručkovati te uz izdašan prostor za pohranu od 160 litara u hibridnoj inačici i 175 litara u inačicama s drugim vrstama pogona.



Ne zaboravite na sjenila za prozore koja se prodaju zasebno, a blokiraju svjetlost i odsjaj.

Da bi vaša baza bila još prostranija, tu je Dacia šator koji možete pričvrstiti na svoj Duster s otvorenim vratima prtljažnika te tako stvoriti dodatnih 10 m<sup>2</sup> zaštićenog prostora za spavanje za dodatne tri osobe u stražnjem dijelu vozila.

Sloboda znači da možete sa sobom ponijeti što god želite. Odaberite Dacijine ekskluzivne InNature krovne nosače. Jednostavno ih je pričvrstiti s pomoću naših modularnih krovni nosača u poprečnom položaju ili na poprečne krovne nosače koji su dostupni u opciji i imaju nosivost do 80 kg.



**Sjenila za zatamnjene prozora**



**Dacia šator za prtljažnik (do tri osobe u spavaćem prostoru)**



**Krovni nosač**

## VOZITE U POTPUNOJ SIGURNOSTI

Kako biste upotpunili opremu već ugrađenu u vozilo i namijenjenu sigurnosti i udobnosti u vožnji, novi Dacia Duster dolazi sa sustavima za pomoć u vožnji nove generacije. Tipka My Safety omogućuje vam da u bilo kojem trenutku isključite neke od njih. Svako putovanje s Dacijom postaje bezbrižno iskustvo.



### AKTIVNO KOČENJE U NUŽDI (AEBS)

Sustav sprječava rizik od frontalnih sudara s drugim vozilima, pješacima ili biciklistima u vožnji i na raskrižjima. Upozorava vozača, a po potrebi može i automatski zakočiti.

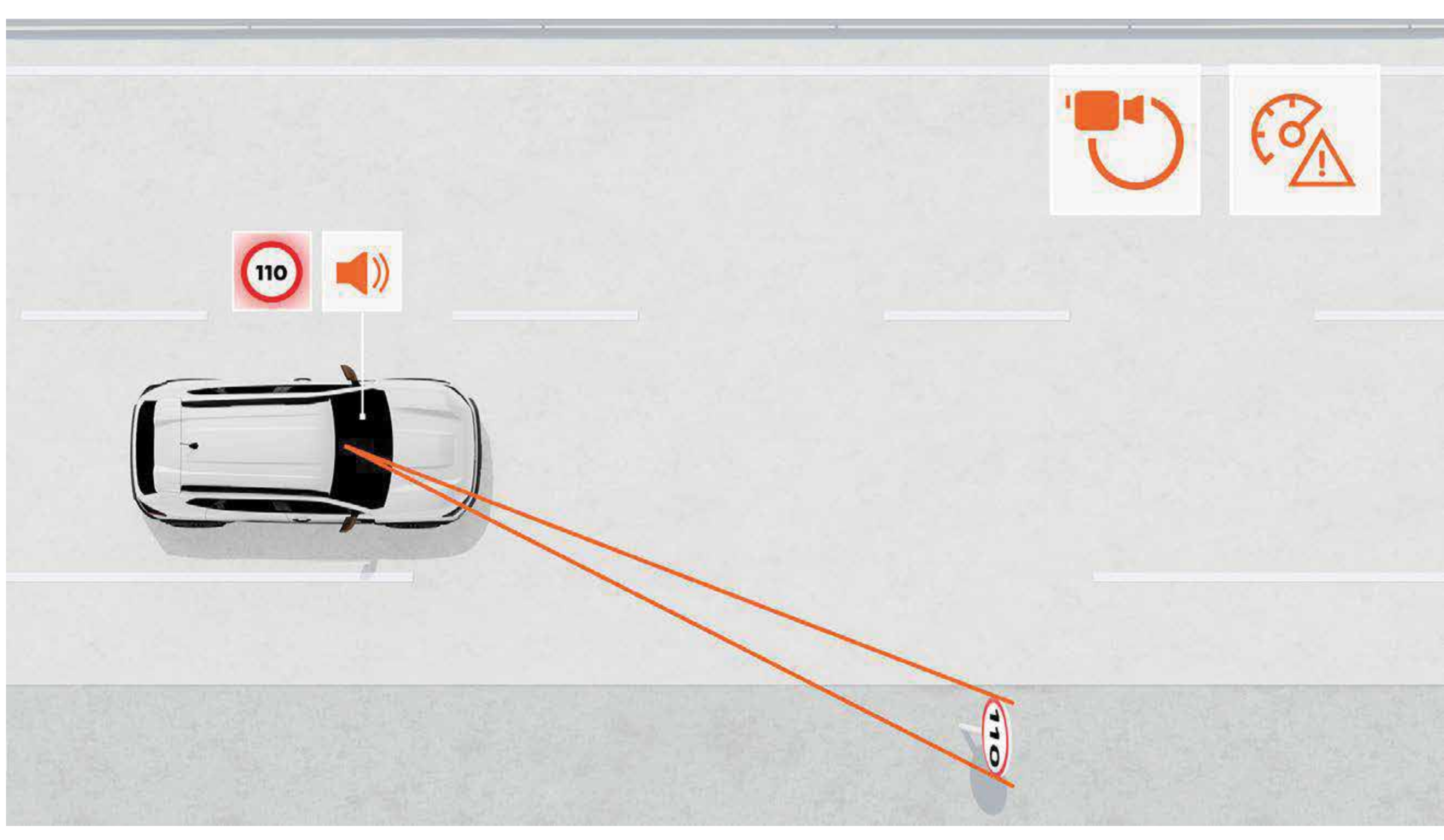

### PREPOZNAVANJE PROMETNIH ZNAKOVA S PRAĆENJEM OGRANIČENJA BRZINE

Sustav pruža pouzdane informacije u stvarnom vremenu o ograničenju brzine na cesti te vizualnim i zvučnim (može se isključiti) signalima upozorava vozača ako prekorači to ograničenje.

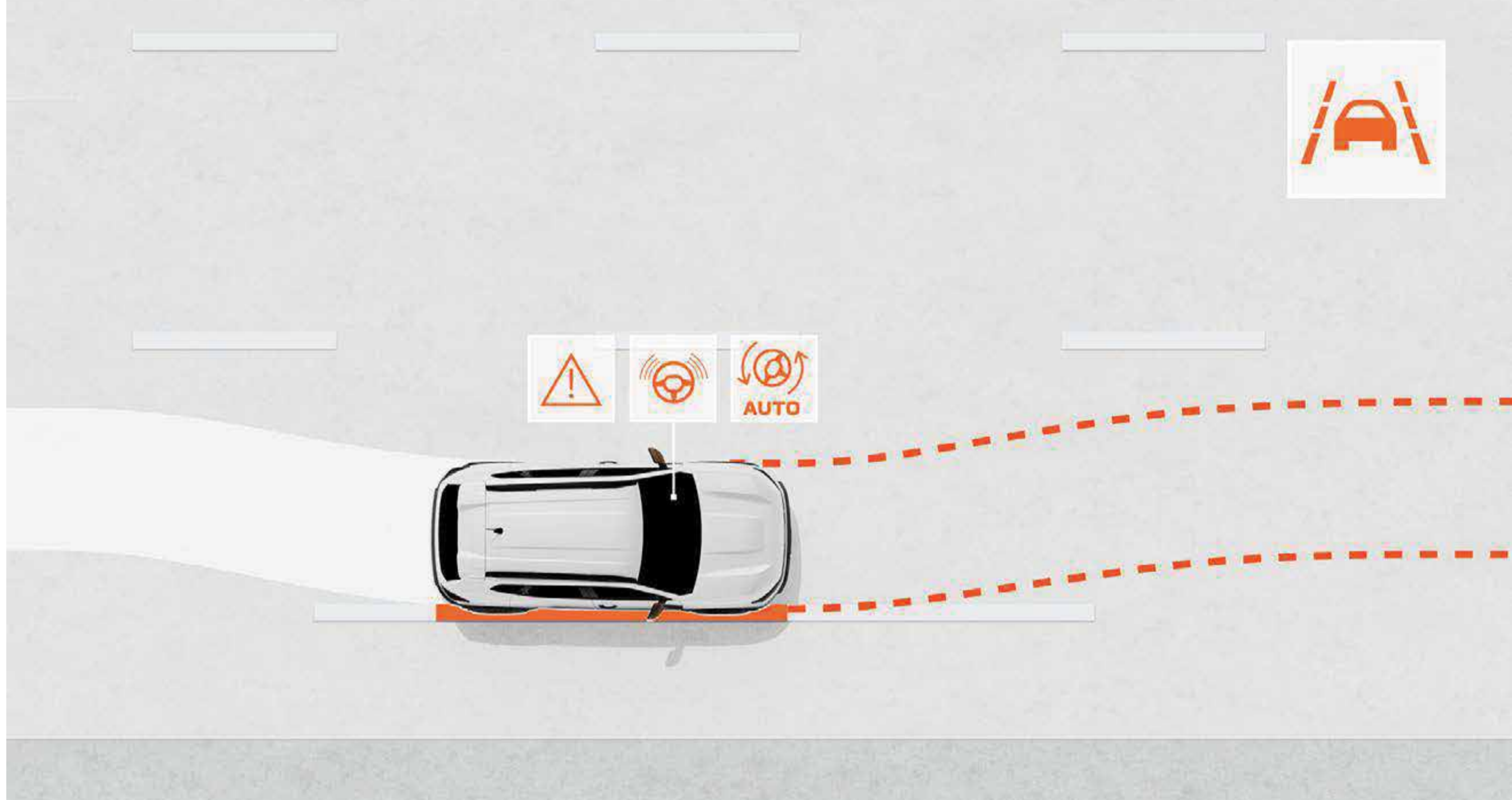

### SUSTAV ZA ODRŽAVANJE VOZILA U PROMETNOJ TRACI

Sustav prati putanju vozila u traku i upozorava vozača ako nehotice prijeđe bijelu liniju. Prema potrebi, može ispraviti putanju vozila automatskim upravljanjem.

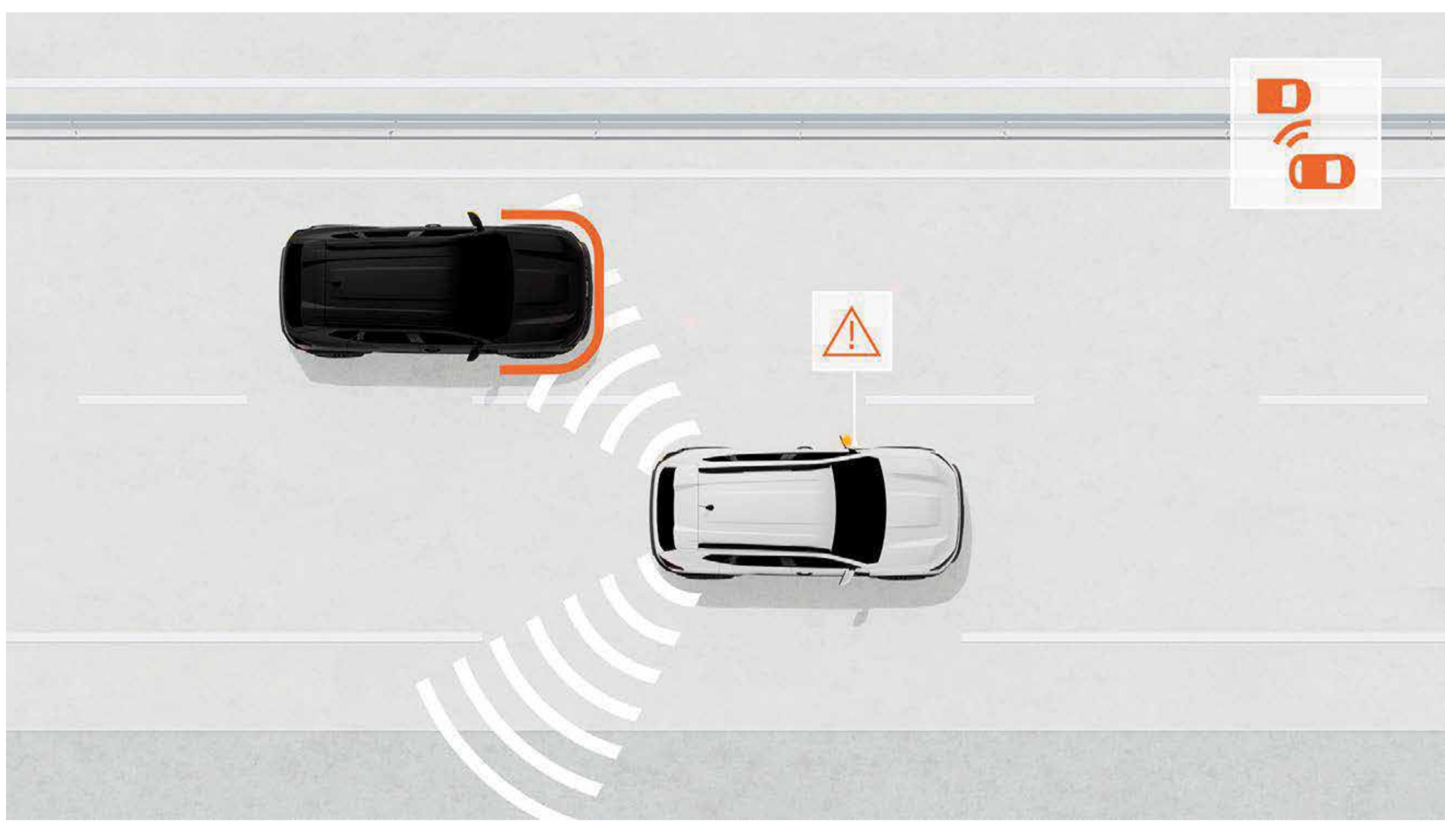

### UPOZORENJE NA VOZILO U MRTVOM KUTU

Sustav prati zone u kojima vozač ima ograničen pogled kako bi ga vizualno upozorio na drugo vozilo ili sudionika u prometu u toj zoni i tako mu omogućio da sigurno promijeni trak.



### NADZOR BRZINE NA NIZBRDICI

Sustav ograničuje brzinu na strmim nizbrdicama bez potrebe za pritiskanjem papučice kočnice.

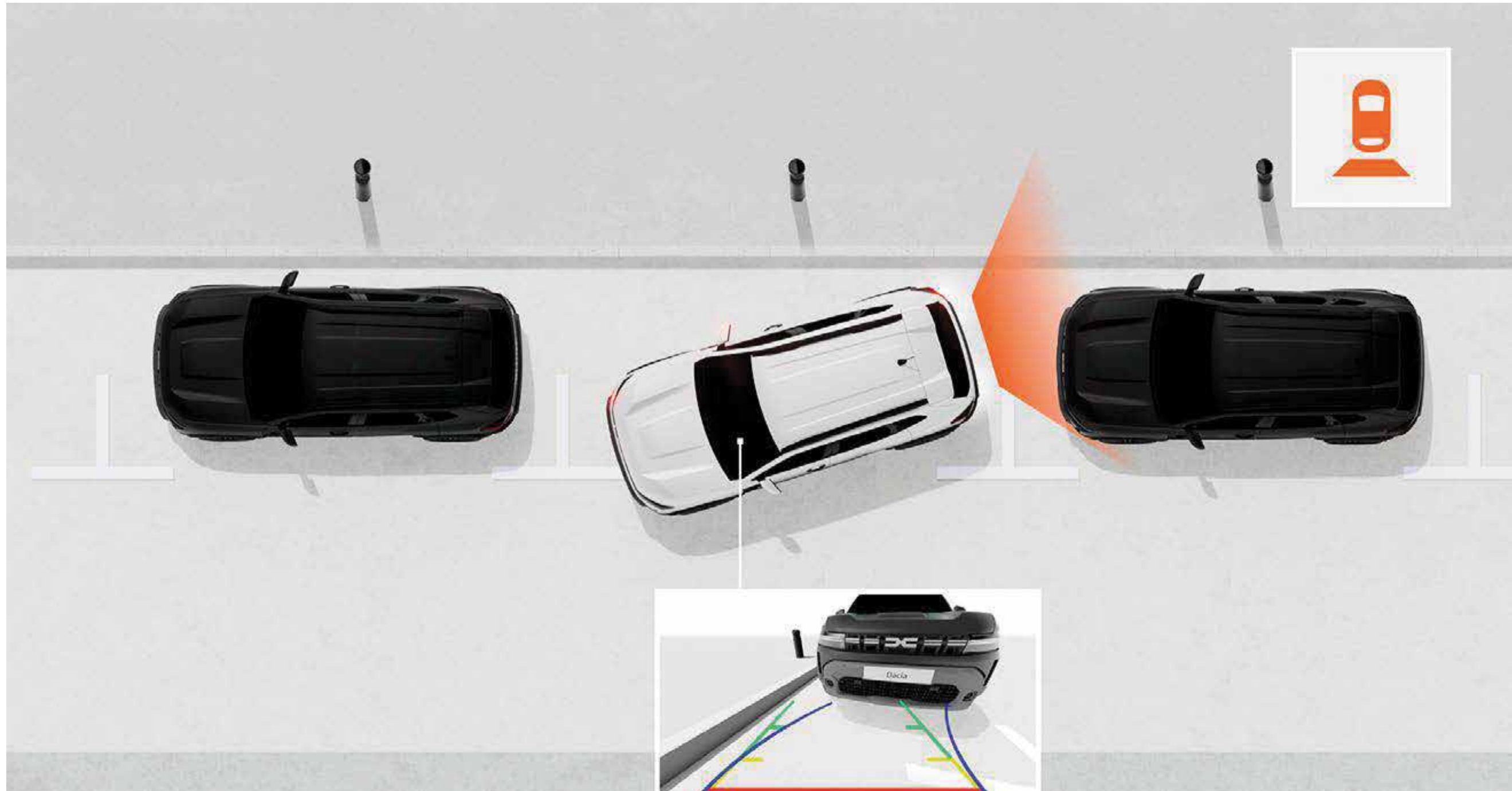

### SUSTAV KAMERA ZA PRIKAZ IZ VIŠE KUTOVA

S kamerom za prikaz iz više kutova osjećat ćete se kao da imate dodatan par očiju! Pruža pogled sprijeda, straga i s bočne strane, pomaže vam da uočite rupe, kamenje ili prepreke koje nisu uvijek lako vidljive i olakšava vam vožnju.

# **SAZNAJTE VIŠE O OPREMI**

**BOJE**

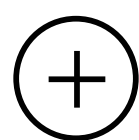

**INAČICE**

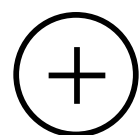

**DODATNA OPREMA**

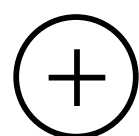

**MOTORI**

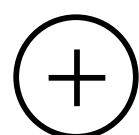

**DIMENZIJE**

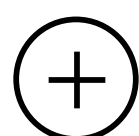

## 06. TEHNIČKE KARAKTERISTIKE

# BOJE

SANDSTONE BEŽ	LICHEN KAKI	TERRACOTTA SMEĐA	LEDENO BIJELA	SCHISTE SIVA
BISERNO CRNA	OXIDE ZELENA			



**SANDSTONE BEŽ<sup>(1)</sup>**



**LICHEN KAKI<sup>(2)(3)</sup>**



**TERRACOTTA SMEĐA<sup>(1)</sup>**



**LEDENO BIJELA<sup>(2)(3)</sup>**



**SCHISTE SIVA<sup>(1)(3)</sup>**



**BISERNO CRNA<sup>(1)</sup>**



**OXIDE ZELENA<sup>(1)</sup>**

(1) Metalik boja. (2) Mat boja. (3) Boje dostupne samo za inačicu Essential.  
Slike su simbolične.

# INAČICE

## ESSENTIAL



### GLAVNA OPREMA ESSENTIAL

#### SIGURNOST I POMOĆ U VOŽNJI

- Sustav pomoći pri kočenju u nuždi (AFU)
- Tempomat i ograničivač brzine
- Sustav protiv blokiranja kotača (ABS)
- Daljinsko centralno zaključavanje
- Svjetlo za vožnju unatrag
- Sigurnosni pojasevi sa zatezačem i ograničivačem zatezne sile
- Prednji zračni jastuk za vozača i suvozača
- Nasloni za glavu na svim sjedalima
- Indirektan sustav nadzora tlaka u gumama
- Bočni pokazivači smjera
- Prednji bočni zračni jastuci i zračne zavjese
- Prednja ECO-LED svjetla u obliku slova "Y"
- Kontrola stabilnosti vozila (ESP) + Pomoć pri kretanju na uzbrdici (HSA)
- Automatsko uključivanje svjetala
- Treće kočiono svjetlo
- Upozorenje na nezakopčane prednje i stražnje sigurnosne pojaseve
- Središnji sigurnosni pojas u tri točke s uvlačiteljem
- ISOFIX sustav za pričvršćivanje dječje sjedalice
- Filter krutih čestica
- Mogućnost isključivanja suvozačevog zračnog jastuka
- Sustav za održavanje vozila u prometnoj traci - LKA + LDW
- Sustav za poziv u nuždi
- Crno-bijeli informacijski zaslon od 3,5" (9 cm) između mjerača s TFT zaslonom
- Funkcija EKO vožnje
- Indikator promjene stupnja prijenosa

- Parkirni senzori straga
- Sustav kontrole pažnje vozača (DDAW)
- Inteligentna pomoć pri kontroli brzine
- Upozorenje na sudar sprijeda (FCW)
- Automatsko kočenje u nuždi s prepoznavanjem pješaka i biciklista
- Ručno zatamnjenje unutarnjeg osvrtnog ogledala

#### UDOBNOST

- Električno podesiva i grijana vanjska ogledala
- Ručni klima uređaj
- Grijano stražnje staklo
- Vozačevo sjedalo ručno podesivo po dužini i visini
- Tepih u prtljažniku
- Ključ s tipkama za otključavanje
- Upravljač i ručica mjenjača presvučeni umjetnom kožom
- Električno podizanje prednjih stakala - impulzno kod vozača
- Ručno podizanje stražnjih stakala
- Upravljač podesiv po visini i dubini
- Središnja konzola za pohranu stvari
- Preklopiva stražnja klupa

#### DIZAJN

- Uzdužni krovni nosači
- Tonirana stražnja stakla
- Odbojnici u boji boji karoserije
- Čelični naplatci 41 cm (16")

#### MULTIMEDIJA

- Radio MEDIA CONTROL s 4 zvučnika

#### DODATCI

- Komplet za popravak guma

## EXPRESSION



### GLAVNA OPREMA EXPRESSION = ESSENTIAL+

#### SIGURNOST I POMOĆ U VOŽNJI

- Senzor za kišu + Automatsko paljenje brisača
- Digitalni TFT zaslon u boji 18cm (7")
- Kamera za vožnju unatrag
- M+S gume (samo za 4x4 verzije)

#### DIZAJN

- Kućišta retrovizora sive boje
- Aluminijski naplatci 43 cm (17")  
TERGAN "Full diamond cut"

#### UDOBNOST

- Električno podizanje stražnjih stakala
- Visoka središnja konzola s naslonom za ruku i prostorom za pohranu

#### MULTIMEDIJA

- Multimedijski sustav MEDIA Display s 25,6 cm (10,1") zaslonom na dodir, 4 zvučnika, radijem DAB, Bluetooth
- USB-C, AUX, funkcijom povezivosti s aplikacijama



## JOURNEY



### GLAVNA OPREMA

#### JOURNEY = EXPRESSION+

### SIGURNOST I POMOĆ U VOŽNJI

- Sustav automatskog prebacivanja između dugih i kratkih svjetala
- Svjetla za maglu sprijeda

### UDOBNOST

- Električno podesiva, grijana i električno preklopiva vanjska ogledala
- Električna parkirna kočnica
- Kartica DACIA "Slobodne ruke"
- 12V utičnica u prtljažniku
- Bežično (induktivno) punjenje telefona

### MULTIMEDIJA

- Multimedijski sustav MEDIA NAV LIVE s 25,6 cm (10,1") zaslonom na dodir i navigacijom, 3D zvučni sustav sa 6 zvučnika (Arkamys), zaslonom na dodir i navigacijom, 3D zvučni sustav sa 6 zvučnika (Arkamys), radijem DAB, Bluetooth, USB-C, AUX, funkcijom povezivosti s aplikacijama

### DIZAJN

- Zatamnjena stražnja stakla
- Aluminijski naplatci 46 cm (18") TAGASAN "Full diamond cut"

## EXTREME



### GLAVNA OPREMA EXTREME = EXPRESSION+

#### SIGURNOST I POMOĆ U VOŽNJI

- Sustav automatskog prebacivanja između dugih i kratkih svjetala

#### DIZAJN

- Zatamnjena stražnja stakla
- Aluminijski naplatci 43 cm (17")  
TERGAN "Semi diamond cut"
- Modularni krovni nosači
- Perive TEP MicroCloud presvlake
- Kućišta retrovizora u boji bakra

#### UDOBNOST

- Električno podesiva, grijana i električno preklopiva vanjska ogledala
- Kartica DACIA "Slobodne ruke"
- 12V utičnica u prtljažniku
- Prednja sjedala podesiva po visini, vozačevo sjedalo podesivo i u lumbalnom dijelu
- Sustav pričvršćivanja YouClip - 3in1
- Gumeni tepisi "Extreme"
- Automatski klima uređaj sa senzorom temperature

## DODATNA OPREMA



### BOČNE STEPENICE

Izvrсна dodatna oprema za isticanje terenskog karaktera vozila. Olakšava ulazak u vozilo i pristup teretu na krovu. Usto štiti karoseriju od malih svakodnevnih oštećenja.



### SHARK ANTENA

Dodajte dašak profinjenosti ovom shark antenom koja se besprijekorno uklapa u linije vašeg vozila.



### KUKA ZA VUČU KOJA SE UKLANJA BEZ UPOTREBE ALATA

Posve sigurno vucite ili prenosite svoje nosače za bicikle, prikolicu, brod ili kanu s pomoću ove kuke koju je dizajnirala Dacia. Vučna kugla jednostavno se uklanja bez upotrebe alata te tako pomaže očuvati besprijekoran izgled vozila.



### NOSAČ ZA BIKIKL NA KUKI ZA VUČU

Brzo se pričvršćuje za kuku, bez ikakvih prilagodbi, te je najsigurniji i najpraktičniji način prijevoza do tri bicikla. Praktična funkcija nagninjanja omogućuje pristup prtljažniku čak i kad su bicikli postavljeni na nosač.



### UZDUŽNI KROVNI NOSAČI<sup>(1)</sup>

Idealan je za postavljanje nosača bicikala, nosača skija ili krovnog kovčega, čime se dodatno povećava teretni kapacitet vozila<sup>(2)</sup>. Zahvaljujući inovativnom sustavu pričvršćivanja Quickfix, jednako ih se brzo postavlja na uzdužne nosače bez upotrebe alata.



### GUMENI TEPISI S TOPOGRAFSKIM UZORKOM

Otkrijte Dacijine gumene tepihe s podignutim rubovima i topografskim uzorkom, izrađene od 20 % recikliranog materijala. Pružaju dodatnu zaštitu za vaše vozilo i dodaju dašak profinjenosti i modernog dizajna.



### PREMIUM TEKSTILNI TEPISI

Osigurajte svojem automobilu dodatnu zaštitu s ovim tepisima, posebno izrađenima za vaš Duster, s Dacijinim logotipom. Proizvedeni su od kvalitetne tkanine za tepihe, praktični i jednostavni za održavanje.

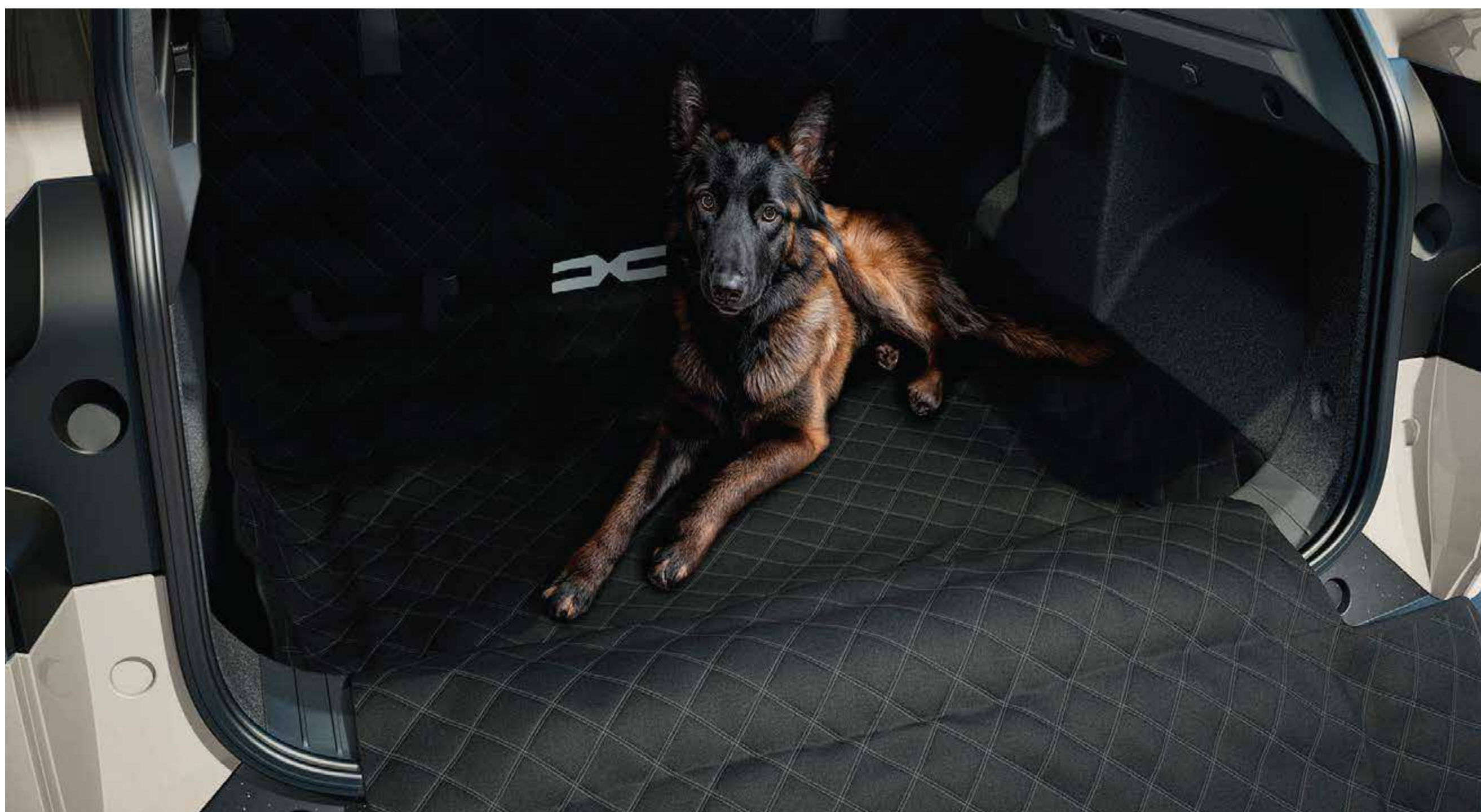

### VIŠEFUNKCIONALNA ZAŠTITA STRAŽNJIH SJEDALA I PRTLJAŽNIKA

Zaštitite svoja stražnja sjedala i prtljažnik od nečistoća i ogrebotina s pomoću ovog svestranog pokrova. Praktični sustav brzo se pričvršćuje za naslon sjedala trakama oko naslona za glavu. U prtljažniku se pokrov može lako sklapati i rasklapati te se savršeno prilagođava položaju sjedala, prekrivajući cijeli teretni prostor.

(1) Za inačice bez modularnih krovnih nosača. (2) Maksimalno opterećenje: 80 kg.

## 06. TEHNIČKE KARAKTERISTIKE

# MOTORI

	H4D	H4M	H5F	
TIP MOTORA	1.0 ECO-G 100*	HYBRID 140	1.2 TCe 130	1.2 TCe 130 4x4
Vrsta pogona	Prednji	Prednji	Prednji	Na sve kotače
Vrsta goriva	Benzin i plin	Benzin	Benzin	
Depolucijska norma	Euro 6DFull			
<b>MOTOR</b>				
Obujam (cm <sup>3</sup> )	999	1598	1199	
Provrt x hod (mm)	72,2 x 81,3	78 x 83,6	75,5 x 89,3	
Broj cilindara / ventila	3 / 12	4 / 16	3 / 12	
Najveća snaga kW (KS)	67 (91) / 74 (100)	104 (140)	96 (130)	
Broj okretaja pri najvećoj snazi (okr/min)	4400 - 4900 / 4600 - 5000	69kW (ICE) @ 5600	4500 - 5500	
Najveći okretni moment (Nm)	160 / 170	148	230	
Broj okretaja pri najvećem okretnom momentu (okr/min)	2200 - 3750 / 2000 - 3500	3600	2100 - 3500	
Tip ubrizgavanja	višetočkovno		izravno	
Prednabijanje	Turbo punjač promjenjive geometrije	/	Turbo punjač promjenjive geometrije	
Sustav Stop & Start	Serijski			
Katalizator	Serijski			
<b>MJENJAČ</b>				
Tip mjenjača	Ručni	Automatski E-Tech	Ručni	
Broj stupnjeva	6	-	6	
Upravljač / servo (tip)	Servo (električni)			
Ø okretanja (m)	10,86			
Broj okretaja upravljača	2,8			
<b>OVJES</b>				
Vrsta ovjesa sprijeda	Pseudo McPherson sa stabilizatorom			
Vrsta ovjesa straga	torziona osovina		Pseudo McPherson	
<b>KOTAČI I GUME</b>				
Naplatci	6,5 J 16 - 50 / 6,5 J 17 - 50 / 6,5 J 18 - 50			
Gume	215/70 R16 100H; 215/65 R17 99H; 215/60 R18 98H		215/65 R17 99H ; 215/60 R18 98H	
<b>KOČENJE</b>				
Vrsta kruga kočenja	Dijagonalna podjela			
ABS + AFU	ESP BOSCH 9.1			
Sprijeda: diskovi (mm)	DV 280 / 24	DV 296 / 24	DV 280 / 24	DV 296 / 24
Straga: bubnjevi (")	(T) / 9"			
<b>PERFORMANSE</b>				
Najveća brzina (km/h)	168	160	180	180
0 - 100 km/h (s)	13,2	10,1	9,9	11
<b>POTROŠNJA WLTP</b>				
Mješovita vožnja	8,0 / 8,1	5,0 / 5,1	5,5	6,0 / 6,1
<b>EMISIJE - WLTP</b>				
CO <sub>2</sub> (g/km)	126 - 147	112 - 114	123 - 124	135 - 137
CO (mg/km)	**	**	**	**
THC (mg/km)	**	**	**	**
NOx (mg/km)	**	**	**	**
Broj čestica (x10 <sup>11</sup> )	**	**	**	**
NMHC	**	**	**	**
Emisija čestica (mg/km)	**	**	**	**
<b>SPREMNIK ZA GORIVO</b>				
Obujam (litara)	LPG 51 / Benzin 50	50	50	55
<b>MASE (kg)</b>				
Masa praznog vozila				
• bez vozača	1276	1380	1304	1390
• sa vozačem	-	-	-	-
Nosivost min / max	457/489	448/490	454/496	459/505
Najveća dopuštena masa	1765	1870	1800	1895
Najveća masa prikolice				
• s kočnicama	1200	750	1500	
• bez kočnica	675	725	685	730
Najveća dopuštena masa	2965	2620	3300	3395
Obujam prtljavnika (litre)				
• bez rezervnog kotača	400 - 453	400 - 430	464 - 517	403 - 456
• s rezervnim kotačem	-	349	421 - 474	358

\* Kombinirane energetske verzije (benzin i plin) prikazuju dvostruke podatke, ovisno o potrošnji energije.

\*\* = Podatci u postupku odobrenja homologacije

- = Podatci nisu dostupni

# DIMENZIJE

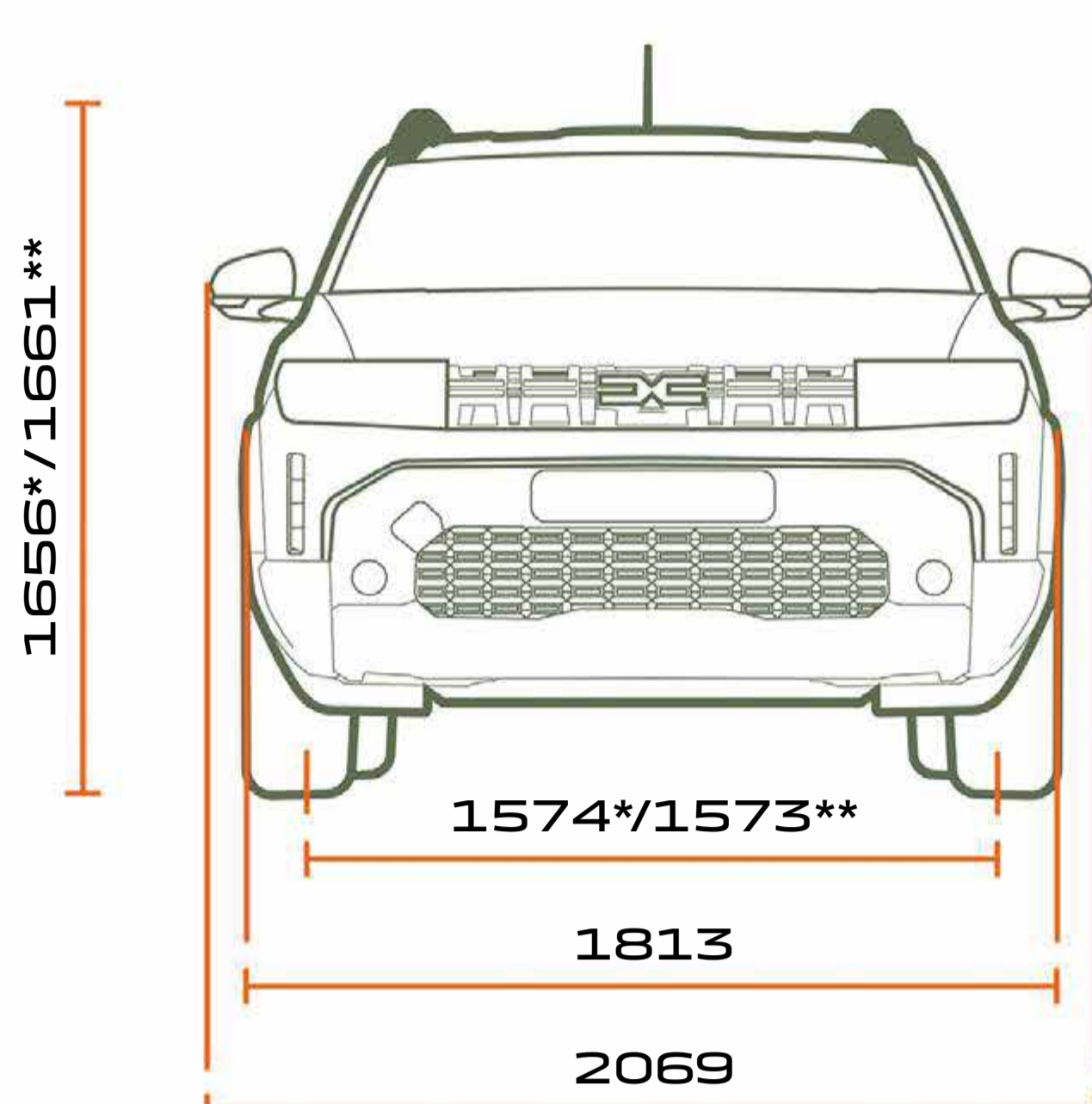

POGLED SPRIJEDA

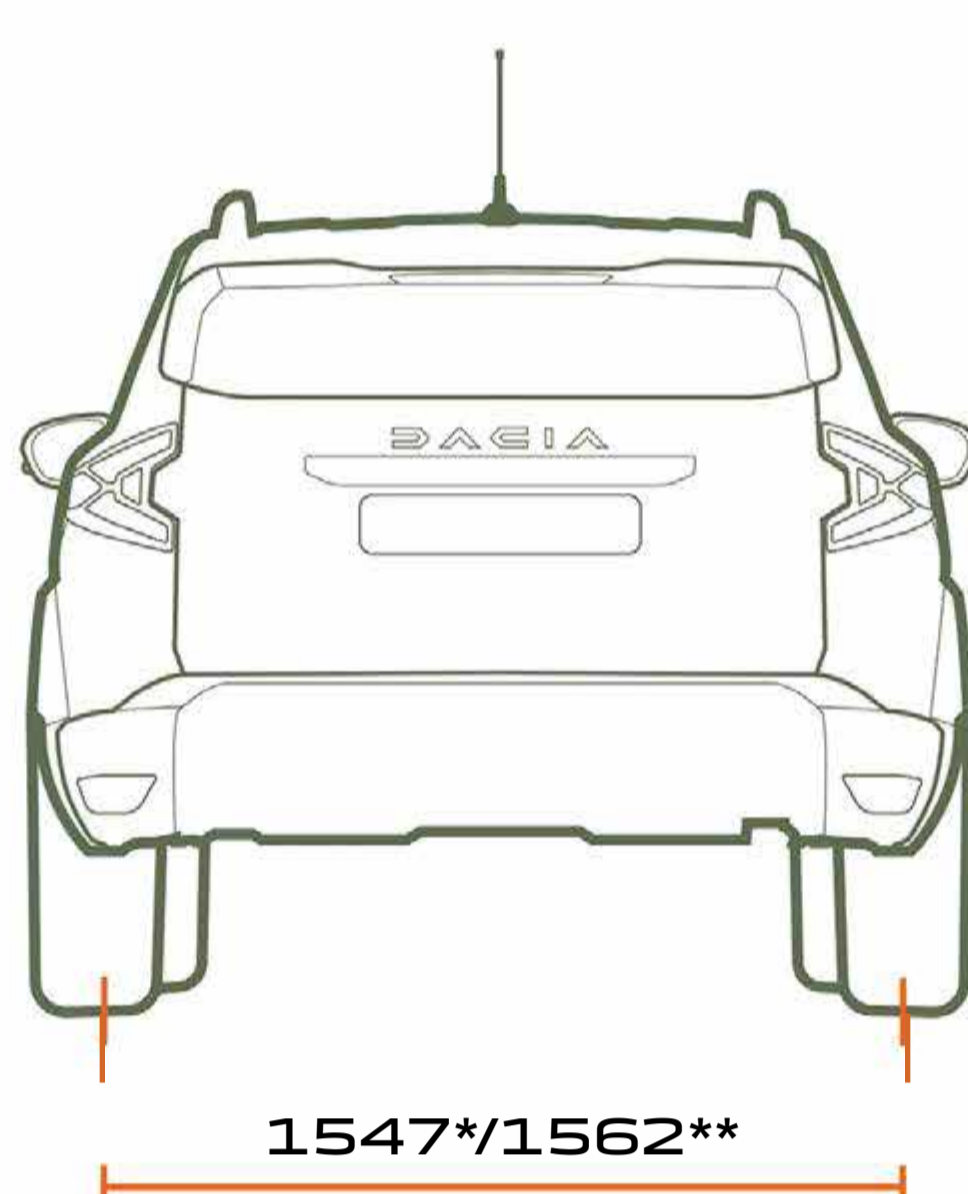

POGLED STRAGA

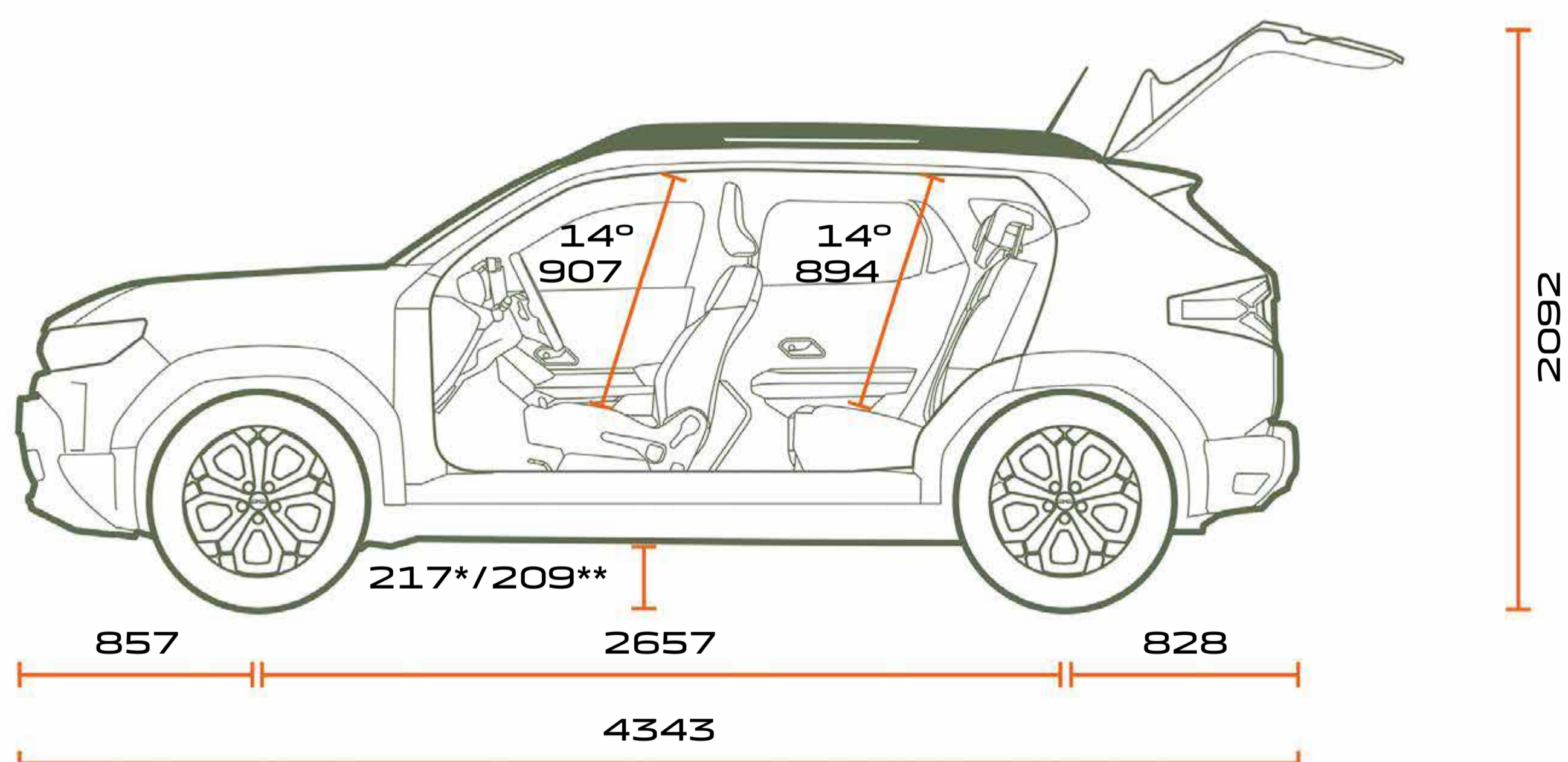

POGLED IZ PROFILA

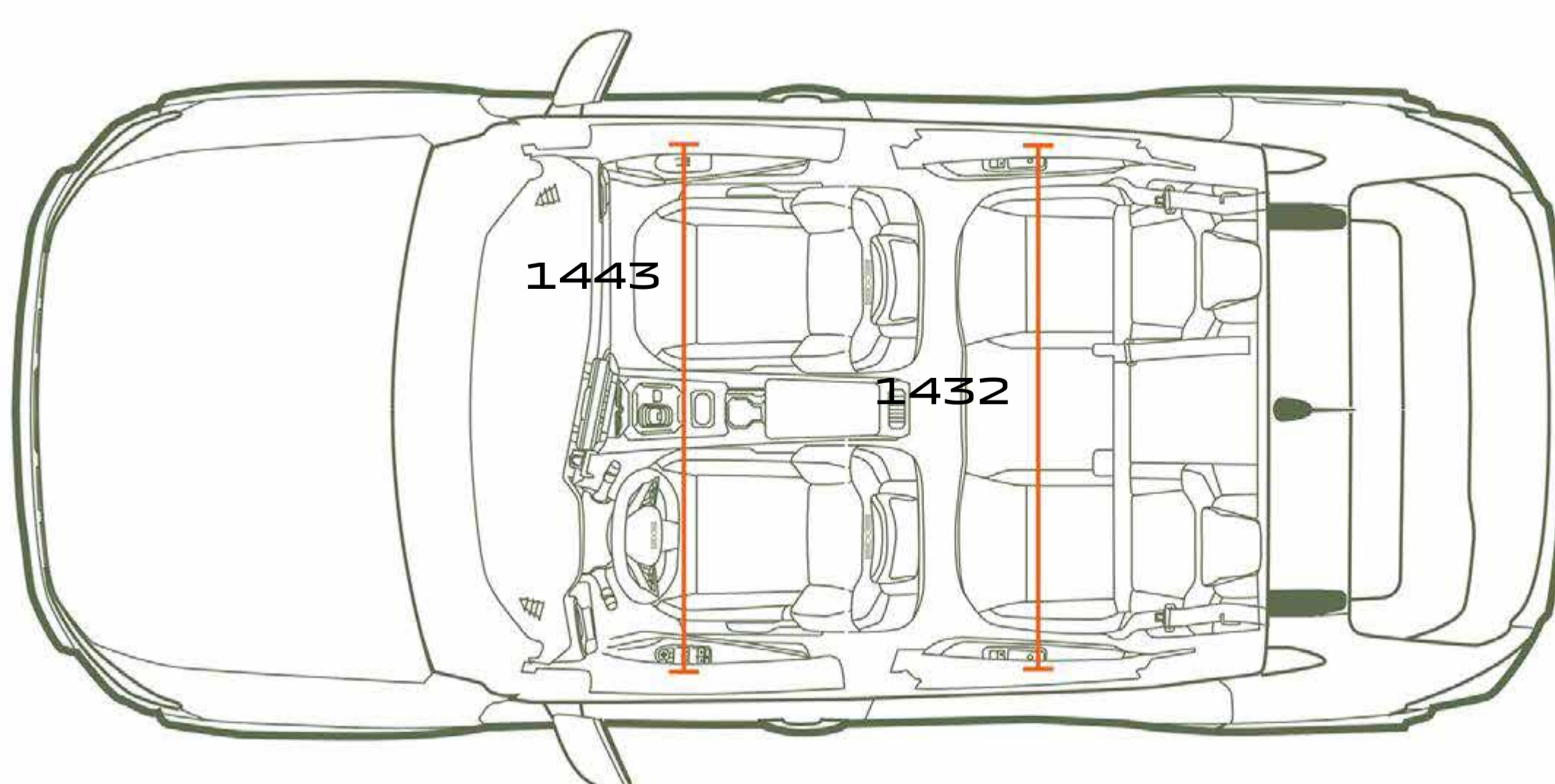

POGLED ODOZGO

**OBUJAM PRTLJAŽNIKA  
(U DM<sup>3</sup> - VDA/LITRAMA STANDARDNO)**

Najmanji obujam prtljažnika ispod pokrova prtljažnika s rezervnim kotačem (4x2/4x4)

478/414

Najveći obujam prtljažnika s preklopljenim stražnjim sjedalima i s rezervnim kotačem (4x2/4x4)

1623/1559

Dimenzije u mm  
\* Inačica 4x2  
\*\* Inačica 4x4

# DACIA



Potrošnja goriva i emisija CO<sub>2</sub> izražene su u rasponu od najnižih do najviših službenih specifičnih vrijednosti. Potrošnja goriva u mješovitoj vožnji: 5,0 – 8,1 l/100 km. Emisija CO<sub>2</sub>: 112- 147 g/km.

Zbog posljedica globalne nestašice, neki elementi opreme prikazani u ovoj brošuri mogu biti nedostupni. U trenutačnim uvjetima teško je predvidjeti dobavljalnost određenih elemenata opreme, koje zbog globalne nestašice možda neće biti moguće nabaviti. Za najnovije informacije obratite se najbližem ovlaštenom koncesionaru. Poduzeto je sve potrebno da sadržaj ovog materijala bude točan i ažuran u trenutku tiskanja. Ovaj je dokument sastavljen na temelju predserijskih vozila ili prototipova. Sukladno svojoj politici stalnog poboljšanja proizvoda, Dacia zadržava pravo izmjene karakteristika vozila i dodatne opreme opisanih i predstavljenih u ovoj brošuri u bilo kojem trenutku. O tim se izmjenama Dacia koncesionari obavještavaju u najkraćem roku. Ovisno o zemlji komercijalizacije vozila, verzije se mogu razlikovati, a neki dijelovi opreme nisu dostupni (serijski, opcijski ili kao dodatna oprema). Za najnovije informacije obratite se najbližem ovlaštenom koncesionaru. Zbog tehničkih ograničenja u tiskanju, boje u katalogu mogu se razlikovati od stvarnih boja karoserije ili materijala unutrašnjih obloga. Sva prava pridržana. Zabranjuje se svaka reprodukcija ovog materijala, djelomično ili u cijelosti, u bilo kojem obliku i na bilo koji način bez pisanog odobrenja društva Dacia.

Slike u brošuri su simbolične i informativne. Svi podaci i informacije navedeni na stranicama i u dokumentima su privremeni i podložni promjenama te zadržavamo pravo pogreške u tekstu.

**Dacia preporučuje**  **Castrol**

PUBLICIS - AUTORI FOTOGRAFIJA: S.STAUB, P. CURTET, © RENAULT MARKETING 3D-COMMERCE

Prijevod i lokalna prilagodba: GUMA M d.o.o., ovlaštenu uvoznik za marku Dacia u Bosni i Hercegovini, Bišće polje b.b., 88100 Mostar | [www.dacia.ba](http://www.dacia.ba) | lipanj/juni 2024.